

出図番号
ISSUE
No.

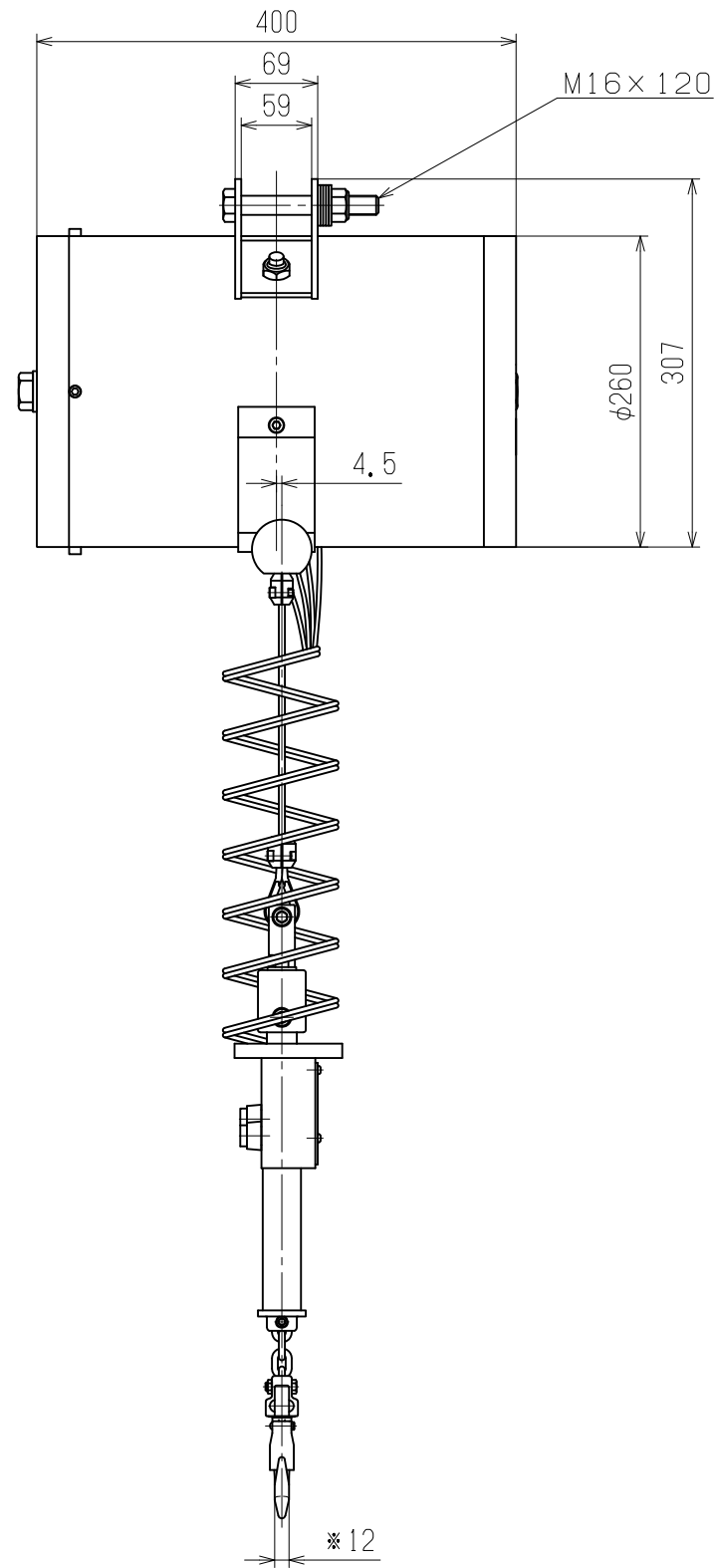
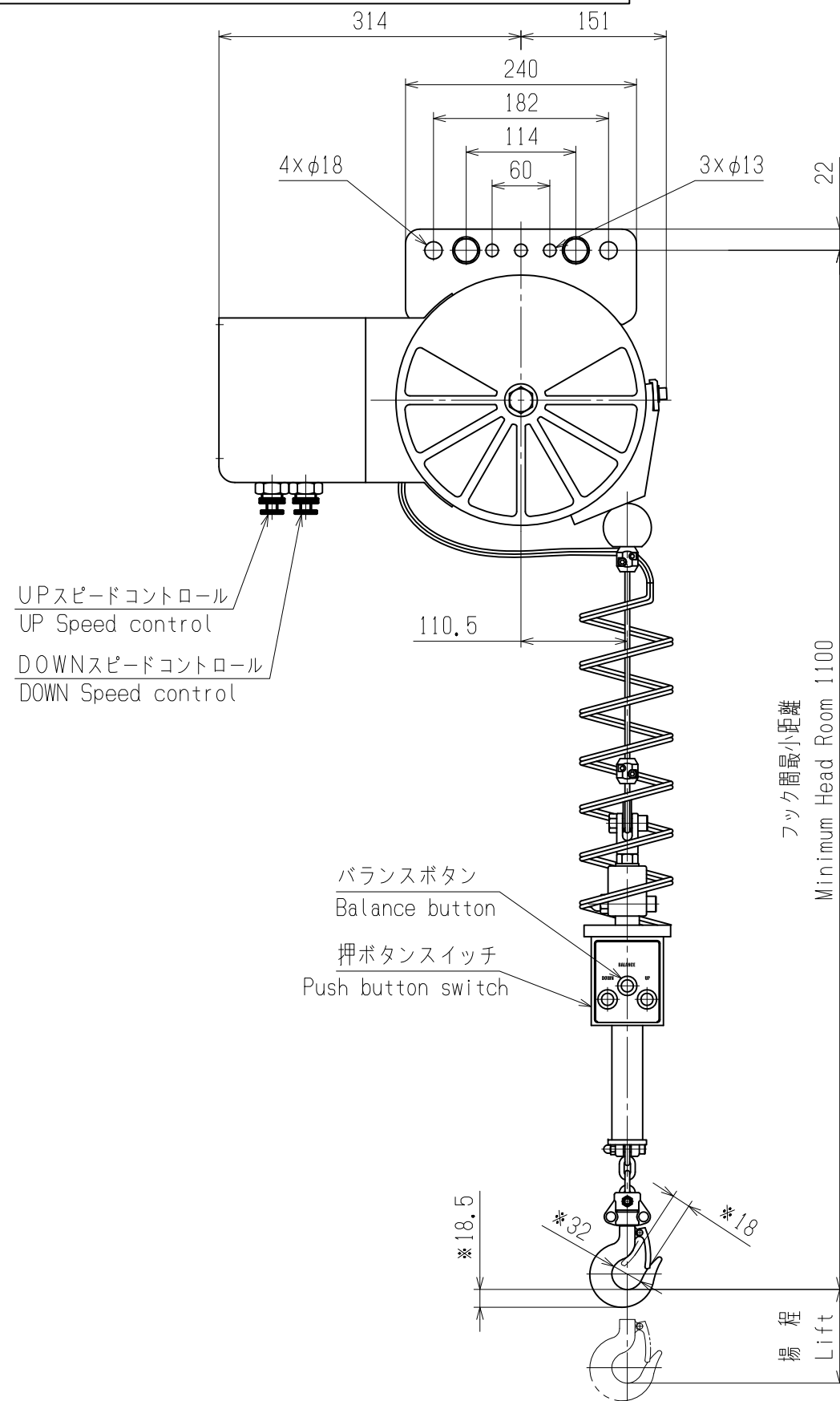

※印は参考寸法
※Mark of reference size

諸元
SPECIFICATIONS

定格荷重 Rated Load	100	kg
揚程 Lift	3	m
供給圧力 Air Pressure	0.69MPa(7kgf/cm ²)	
接続口径 Air Inlet	Rc3/8"	
塗装色 Color	標準色 Standard Color	マンセル 0.3Y 7.4/12.1 Munsell
	指定色 Appointed Color	マンセル Munsell
質量 Net Weight	≒ 52	kg
数量 Quantity	1	

備考 Remarks

- ・押ボタンスイッチのUPボタンで荷をつり上げ、バランスボタンを押すことにより、ワンタッチで全揚程、荷の約1/10の力で荷を上下移動することができます。
- ・UP button to lift the load in, by pressing the balance button of the grip, total head at the touch of a button, you will be able to move up and down the load in about one-tenth of the power of the load.

③	・	・	出 ISSUE DATE	④	検 CHECKER	H. Nakamoto	⑤	面 DRAWING NO	KABN-016	ゼロ balancer	ZERO BALANCER
②	・	・	作 DRAWN DATE	⑥	設 DESIGNER	K. Fujiwara	⑦	番 号		品番 KABN-100-ZW	ITEM No. KABN-100-ZW
①	・	・	尺 SCALE	JAN・19・15	製 TRACER	K. Fujiwara	株式会社 ニッチ NITCHI CO., LTD.		組立図	ASSEMBLY DRAWING	
符号 No.	年 DATE	月 REMARK	日 SIGN	変更 REMARK	記事 SIGN	度 SCALE	⑧		⑨	⑩	⑪